



BANGERSTOX

2023



Rijders worden geacht dit reglement te lezen en de auto volgens dit reglement te bouwen. Alle extra dingen aangebracht die niet of anders in dit reglement staan, zijn verboden en staat uitsluiting van deelname op de desbetreffende wedstrijddag. Tevens hebben keurmeesters altijd het recht een auto te allen tijde af te keuren als er illegale aanpassingen zijn gevonden. Discussie met keurmeesters wordt niet getolereerd en staat uitsluiting deelname aan de wedstrijddag.

Module 1: Algemene regels

- A** Alle vlagsignalen dienen ten alle tijde gehoorzaamd te worden en te luisteren naar de officials, bij zwaaiend Geel van het gas af en langzaam uitrollen (Dus niet meer inhalen/versnellen).
- B** Het is verboden voor coureurs om drugs en alcohol te gebruiken, ook in het rennerskwartier mag er door de coureur geen drugs of alcohol genuttigd worden, men dient te allen tijde mee te werken aan een drugs/alcoholtest. (bij weigering wordt er bestraft)
- C** Er mogen **NOOIT** passagiers meegenomen worden in de raceauto. (tenzij anders aangegeven door de officials bij bijv. voorstellingsronde)
- D** Bangerstox is een contact klasse waarbij alleen rond geduwd mag worden (zowel links als rechtsom). Banger acties zijn verboden (bijv. follow-in, T-Bone, Volgas inrijden op een bijna stilstaande / stilstaande auto, vasthouden tot in de muur, waving-in van de rijder. (arm uit raam/in de auto en gebaren om geraakt te worden terwijl je al uit bent geschakeld). En opzettelijk tegen verkeer in rijden.
- E** Tijdens de wedstrijd is het verboden om uit te stappen tenzij anders aangegeven door de officials tijdens een rode vlag situatie. Dit geldt ook op het middenterrein. (Aangesnoerd zitten blijven in de auto)
- F** Een coureur is ten alle tijde verantwoordelijk voor zijn gedrag en dat van zijn aanhang, Tevens is deze verantwoordelijk om zijn ruimte in het rennerskwartier net zo achter te laten als aangetroffen. Eventuele gevolgen komen bij de coureur te liggen.
- G** Buiten de wedstrijd om is het alleen toegestaan stapvoets te rijden zowel op als naast de baan en in het rennerskwartier. Test rondes met voertuig op rennerskwartier zijn niet toegestaan.
- H** Keuring vindt plaats op de aangewezen plek op de baan en word alleen bijgewoond door de coureur; monteurs, aanhang of andere deelnemers worden niet toegelaten. Tevens moet de auto wedstrijd klaar zijn bij de keuring (helm, handschoenen, overall, nekbescherming, inschrijfkaart mee en je krijgt bij afkeur 1 kans om de auto opnieuw voor de keuring aan te bieden, anders uitsluiting van deelname).
- I** De wedstrijdleiding/keurmeesters kunnen te allen tijde een auto herkeuren.
- J** Wanneer een coureur bij een andere organisatie is geschorst mogen wij deze evt. weigeren.
- K** Een coureur dient 16 jaar of ouder te zijn en de auto zelf te besturen zonder beperkingen.
- L** Het is verboden om van auto te wisselen of een rijders wissel te doen tijdens de wedstrijddag, (hier wordt geen toestemming voor verleend op de dag zelf, tenzij van tevoren aangevraagd en/of anders aangegeven door wedstrijdleiding).
- M** Brandwerende/brandvertragende kleding, ondergoed, balaclava en handschoenen zijn verplicht tevens moet alles in goede staat zijn (geen olievlekken, gaten, scheuren of andere beschadigingen). Brandwerende/brandvertragende kleding (met brandwerende logo zoals bijv.: Nomex / Proban/ EN 531 /ISO 11612) aanbevolen Fia 8856-2018 of Fia 8856-2000.

- N** Het dragen van een degelijke nekband/nekbescherming en een crossbril bij crosshelmen/open face helmen is verplicht (geen zonnebrillen of andere brillen).
 - O** Een vloeistofdicht zeil onder de auto is verplicht en de auto dient met alle 4 de wielen erop te kunnen staan. (dit i.v.m. vergunningen, hierop word gecontroleerd, bij niet naleven staan sancties).
 - P** 1 Brandblusser verplicht per voertuig, geadviseerd wordt een schuimblusser i.v.m. vloeistof branden. Getest conform EN3 Norm A en B branden. Min. Inhoud 6 liter.
 - Q** Bij het opstellen voor de wedstrijd op de baan dient er te worden geluisterd naar de aanwijzingen van de officials.
 - R** Tijdens de wedstrijd dient er met verstand te worden gereden, onbenullig gedrag wordt bestraft, voor het rijden met lekke banden krijgt men de zwarte vlag en dient met de wedstrijd te verlaten door op de lange baan te gaan staan wachten in de bocht waar men de baan op komt. Een hevig rokende auto zal ook een zwarte vlag krijgen; bij opzet zullen er sancties volgen.
 - S** Meerijden op de loaders/shovel van de firma Theelen is ten alle tijden verboden, de coureur zal lopend teruggaan naar het rennerskwartier.
 - T** Rijders met een transponder worden meegenomen in de dag uitslag, zonder transponder zal er geen registratie vinden van rondes. Transpondernummers moet bij inschrijving worden doorgegeven.
- ***DRANK EN DRUGS zijn te allen tijde VERBODEN. Wanneer dit geconstateerd wordt staat hier een schorsing op voor onbepaalde tijd.***
 - ***Onnozel gedrag op en rondom de baan/rennerskwartier leidt tot gepaste bestraffing.***
 - ***Als je om wat voor reden niet kunt deelnemen meld je netjes af, zodat een andere coureur van de reservelijst ook de kans krijgt op deel te nemen.***
 - ***Negatieve uitingen over andere rijders, vrijwilligers of de organisatie op sociale media kunnen lijden tot uitsluiting van deelname of schorsing.***
 - ***Geweld naar wedstrijdleiding/officials, rijders of andere vrijwilligers leidt tot levenslange schorsing.***

Module 2: Regels voor het bouwen van de auto

1. Type auto

- A** Het is alleen toegestaan deel te nemen met origineel af fabriek geleverde motoren zonder turbo en die bij het type auto horen. (bij twijfel neem contact met de organisatie / of keurmeester).
- B** Tuning van motor/en of aandrijflijn is verboden.
- C** Geen 4x4 aangedreven auto.
- D** Geen turbomotoren toegestaan.
- E** Motorinhoud max 2000cc en max 4-cilinders. Met een maximaal vermogen van 120pk.
- F** Maximaal gewicht op kenteken van de auto 1200kg. (bij twijfel wordt er gecheckt op internet en volgt evt. uitsluiting deelname als geconstateerd word dat het gewicht is overschreden).

- G** Zowel voor als achterwielaandrijving is toegestaan.
- H** Alle motoren swaps moeten tijdig voor de deelname aan het Euromaster Weekend 2023 met de organisatie en klassenvertegenwoordigers afgesproken worden. Stuur daarvoor een mail met een precieze omschrijving van de ombouw (motor : Merk model en technische data zoals het zelfde van de gebruikte auto) naar bangerstoxposterholt@yahoo.com De goedkeuring van de ombouw wordt U vervolgens schriftelijk toegestuurd. Print deze goedkeuring uit en neem deze mee naar het raceweekend, deze kunt u tijdens de keuring dan overleggen.
- I** Injectiemotoren zijn toegestaan.

2. Strippen van de auto

- A** Alle spiegels, plastic, interieur dient verwijderd te worden, **WE RADEN AAN HET DASHBOARD TE VERWIJDEREN**, in 2020 zal dit verplicht zijn, tevens dient al het glaswerk uit de auto verwijderd te zijn.
- B** Bestuurders deur dient geheel leeg te zijn.
- C** Trekhaak en alle toebehoren dienen verwijderd te worden.
- D** Beugels en afdekplaten reservewiel dient verwijderd te worden.
- E** Benzinetank dient in zijn geheel verwijderd te zijn.

3. H-Frame (hierna Bok genoemd)

- A** Een degelijke bok met een minimale maat 50x50x3mm is verplicht. Hieraan moet een degelijke accubak bevestigd zijn welke geen verbinding heeft met de bodemplaat/achterbank en moet voorzien zijn van minimaal 2 keer draadeinden (m12) met die met een metalen strip de accu op zijn plek houden (sjobanden zijn verboden).
- B** Bij elke voet moeten minimaal 2x m12 bouten met spiegelplaten/grote carrosserie ringen of min. 5cm grote ringen door het dak en vloer doorbouten.
- C** Een topbar in de kooi is verplicht min. 50x50x3mm en max 10cm onder de dakrand en deze moet gelast zijn en **MAG NIET GEBOUT ZIJN!**
- D** De stoel dient op schouderhoogte aan de kooi bevestigd te zijn (alleen een sjoband om de hoofdsteun mag **NIET**)
- E** De bok mag niet geknikt zijn of beschadigd en moet degelijk gelast te zijn, tevens moet de binnenste staander minimaal $\frac{3}{4}$ van de lengte zijn dan de buitenste koker zijn. **(OP 30 CM VAN DE BODEM MOET EEN GAT M12 GEBOORD ZIJN IN BEIDE STAANDERS ZODAT WE KUNNEN CONTROLEREN DAT DE BINNENSTE KOKER DE JUISTE LENGTE HEEFT)**
- F** De bok mag niet schuiner staan dan de rugleuning van de stoel (achterover hellend).

G Voorbeeld hieronder:

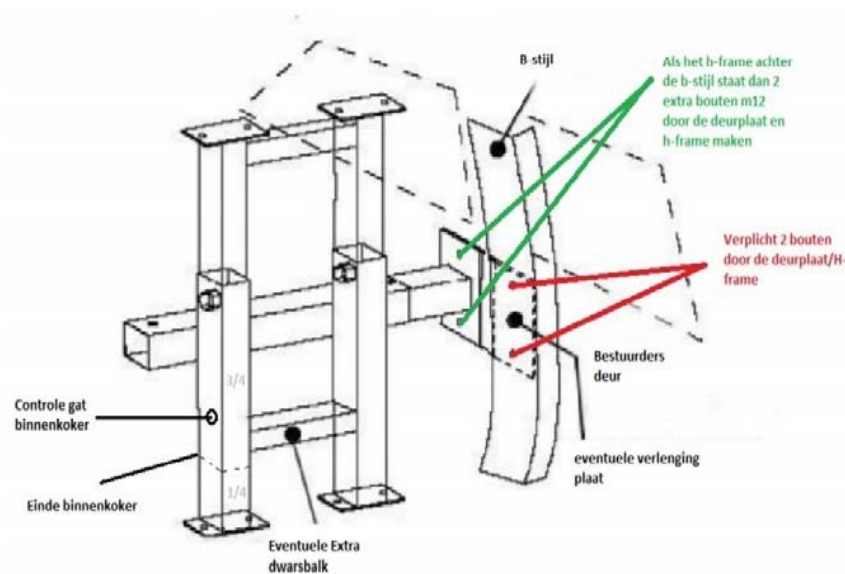

4. Deurplaat, voetenbak en dakplaat

- A** Een deurplaat is verplicht en deze moet minimaal 10 cm en max 25 cm voorbij de A & B stijl komen en moet een minimale hoogte van 40cm hebben en minimaal 8mm dik zijn (Alleen dit jaar mag nog een 4mm plaat worden gebruikt mits voorzien van zettingen en opgelaste hoekijzers in 2020 zullen deze niet meer toegestaan) de deurplaat moet met minimaal 2x m12 door de A stijl (is makkelijker met Dashboard eruit daarom advies om eruit te halen) en 2x m12 door de B stijl bevestigd zijn waarvan de bouten van de B stijl ook aan de bok bevestigd zijn (dit is verplicht) tenzij de bok achter de b stijl staat omdat iemand wat langer is dan moeten er 2 extra m12 bouten bevestigd worden door de deur plaat en bok (zie ook tekening) voor vragen kun je altijd contact opnemen via de klasse begeleider.
- B** Een dakplaat is alleen verplicht wanneer de auto een origineel zonnedak heeft en mag niet dikker zijn dan origineel plaatwerk van een auto (bijv. uit een dak van oude auto geslepen of oude motorkap) en moet gebout zijn rondom met minimaal 10x8 bouten en mag max 10cm overlappen en mag **NIET** aan de kooi bevestigd zijn.
- C** Een voetenbak is verplicht en moet minimaal 5mm dik zijn en rondom een opstaande rand van minimaal 5 cm (meer is altijd beter en bij voorkeur aan de deurkant een horizontale plaat te hebben die over de dorpel gaat) en moet gedeeltelijk over de wielkast gaan en moet onder/achter de pedalen vallen. (een vierkante plaat met opstaande randen is verboden). De voetenbak moet met minimaal 4x m12 met carrosserie-ringen van min 5cm aan de bodem bevestigd zijn.
- D** Een topbar in de bestuurdersdeur wordt geadviseerd en is verplicht wanneer er een deurplaat van minder dan 8mm wordt gebruikt en evt. in het achterste raam bestuurderskant mag ook een topbar maar mag niet achter de bok uitsteken.
- E** Verplicht vanaf 2023 is het gebruik van een raamnet in de bestuurdersdeur, deze met een minimale afmeting van 400x600mm. Deze mag worden gemonteerd met een snel sluiting, zodat deze vlug kan worden geopend.

5. Verstevingen

- A** Het is verplicht de stijlen te borgen d.m.v. gordels over minimaal een lengte van 25 cm.
- B** De achterklep moet verplicht vastgezet worden met gordels, alle andere vormen van borgen zijn verboden, tevens moeten de gasveren verwijderd zijn.
- C** Driehoekige platen aan de achterzijde van de motorkap zijn verplicht. Deze mogen gelast of gebout worden. Eventueel hier strippen voor gebruiken. De overlapping van de motorkap mag maximaal 30 cm lang zijn. Hiervoor mogen ook strips gebruikt worden. Degelijk lassen!
- D** Motorkap dient goed vastgezet te worden, dit met maximaal 2 bouten of centerpennen. Motorkap op de originele plek houden dus niet verder naar voren en/of omvouwen. Bouten of centerpennen mogen maximaal 5cm boven moer of wartel uitsteken. Het is verplicht om de wartel te borgen met tape of Tie-wrap zodat deze niet te verliezen is
- E** Zelfgemaakte motorsteunen zijn toegestaan mits niet groter dan het origineel en moet op de originele punten gebout worden. Ook mogen de motorsteunen **NIET** gelast worden aan de auto en als extra versteving dienen of ver voor de motor uit steken of andere extra dingen opgelast hebben zoals kokers, bij twijfel of bij overtreding volgt uitsluiting deelname, ook hier worden geen discussies over gevoerd. Tenzij keurmeester anders aangeeft
- F** Een plaat voor de motor is toegestaan Deze mag niet groter zijn dan het originele distributiehuis
- G** Tevens is het toegestaan om een bescherming rond de oliefilter te maken deze mag niet veel groter zijn dan het originele filter en mag geen extra steunen of iets dergelijks bevatten ter versteving, bij twijfel of overtreding volgt uitsluiting deelname tenzij keurmeester anders aangeeft
- H** Het is ten strengste verboden om de auto te verstevigen op andere punten dan aangegeven in het reglement en op wat voor manier/materiaal dan ook (hier worden ook geen discussie over gevoerd en bij constatering volgt uitsluiting wedstrijd dag en schorsing voor meerdere wedstrijddagen en word aangemeld bij de PAC .

6. Brandstof Systeem

- A** Mechanisch aangedreven benzine pompen mogen vervangen worden door elektrische. En moet werken op de hoofdschakelaar (dus **NIET** alleen op de sleutel)
- B** De originele brandstoftank moet in zijn geheel verwijderd zijn.
- C** Er moet gebruikt gemaakt worden van een stalen tank (dus geen alu) met een maximale inhoud van 15 liter en mag geen scherpe delen bevatten, tevens **MOET** deze aan de voorkant van de bok bevestigd worden met minimale ruimte 15 cm (rondom) en maximale ruimte van 40 cm onder de tank naar de bodem, en mag op geen enkele wijze lekken en voorzien zijn van een metalen vuldop met rubber aan de binnenkant de ontluchting van de tank is voorzien van een terugslagklep en moet juist bevestigd zijn en door de bodem lopen.
- D** Alle aansluitingen moeten bovenop de tank zitten. De ontluchting van de tank moet onder de auto eindigen. (originele brandstofleidingen zijn **VERBODEN**) alle leidingen moeten door de auto en aan de tunnel langs lopen naar voren. En d.m.v. aan gat in het schutbord de motorruimte inlopen. Een staal omvlochten, aluminium en/of plastic leidingen zijn verboden. Alle leidingen moeten goed vastzitten met degelijke slangenklemmen.
- E** Een kraan in de aanvoerleiding is verplicht en dient binnen handbereik te zitten (bij voorkeur naast de tunnel).

7. Koelsysteem

- A** Alle soorten watertanks dienen onder de motorkap te blijven, ook moet de motorkap zijn originele vorm behouden (wel mag er een uitsparing gemaakt worden voor de vuldop max 15x15cm) ook mag de motorkap niet naar voren steken en voorkant omgevouwen worden. U-tanks zijn verboden wel mag er een L-tank gemaakt worden maar de voorkant van de tank mag **NIET** voor de voorkant van de cilinderkop uitsteken (inlaat/uitlaatspruitstuk horen hier niet bij).
- B** Watertanks dienen vastgezet te worden d.m.v. min 2x m12 bouten en mag niet als versteviging dienen van de auto. **DUS NIET LASSEN.**
- C** Elke watertank moet voorzien zijn van een overloop, deze moet zich onder de motorkap bevinden en onder de auto te eindigen. Bij gesloten motorkap mag geen koelslang in het zicht zijn. Anders afkeur!
- D** Originele aansluitingen op het blok moeten gebruikt worden maar mogen wel vervangen worden door stalen (als origineel plastic is) maar niet groter dan origineel of als versteviging dienen.
- E** Elke vorm van koelmiddel of watertoevoeging is verboden, uitgezonderd water.
- F** **LET OP RADIATEUR MAG NIET EN MOET VERWIJDERD ZIJN**

8. Elektrische Systemen

- A** Accu's dienen goed vastgezet worden d.m.v. een stalen strip in de accubak die aan de bok zit en afgedekt zijn door materiaal wat accuzuur tegenhoudt (polen ruim bedekken) een sjoband is verboden.
- B** De bekabeling dient van degelijk kwaliteit te zijn en moet goede isolatie hebben.
- C** Hoofdschakelaar dient te werken en dient de brandstofpomp ten alle tijden uit te schakelen. Evt. sleutel om te starten mag. En er moet te allen tijde vonkvrij gestart worden (bij voorkeur startknop maken).
- D** Hoofdschakelaar/massaschakelaar dient aan de voorkant rechterkant van de bok bevestigd zijn en binnen handbereik van de rijder/official zijn.

9. Banden, Veren, Remmen, Differentieel en Uitlaat

- A** Banden en wielen dienen degelijk en passend te zijn, het origineel aantal moeren/bouten van de auto dient aanwezig en gemonteerd te zijn, wielloodjes **MOETEN** verwijderd zijn. Het is niet toegestaan om winterbanden, grof profiel, opgesneden of M+S banden te gebruiken. Bij constatering volgt uitsluiting deelname. Het is **NIET** toegestaan om met gordels, touwen of andere dingen om de banden te rijden. Wel zijn binnenbanden en flappen toegestaan.
- B** Veren dienen goed vast te zitten en mogen op geen enkele manier los te kunnen komen van de auto. De wielophanging moet origineel zijn (geen verlagingset of assen wisselen)
- C** Remmen moeten werken (er wordt een remmentest gedaan waarbij de voorste 2 wielen moeten blokkeren) is dit niet het geval volgt uitsluiting deelname, hier worden ook geen discussies over gevoerd tenzij de keurmeester anders beslist
- D** Sper is **ALLEEN** toegestaan bij achterwiel aangedreven auto's, voorwiel dus verboden, bij twijfel wordt dit gecontroleerd en volgt evt. uitsluiting deelname.

- E** Het gebruik van Aluminium velgen is toegestaan.
- F** De auto moet voorzien zijn van een uitlaat en qua geluidsproductie aan het origineel af fabriek gelijk te zijn deze norm is 89dB. Bij metingen door het PAC mag deze in piekbelasting nooit de grens van 97dB overschrijden. Bij overschrijden zal de rijder uit de race worden genomen.

10. Veiligheidsvoorschriften

- A** Het is verplicht degelijke brandvertragende gordels te gebruiken (zonder rafels, scheuren, brandgaten of andere beschadigingen). Tevens dient deze degelijk vastgezet worden aan de kooi en voetenbak. (5 punts is verplicht)
- B** Een fatsoenlijke hoofdsteen is verplicht en de stoel mag niet alleen aan de hoofdsteen vastgezet worden aan de bok.
- C** Een kuipstoel en afneembaar stuur zijn **VERBODEN**
- D** Een goedgekeurde helm is verplicht en deze mag geen beschadigingen bevatten, het schuim aan de binnenkant mag niet uitgedroogd of beschadigd zijn en moet voorzien zijn van het minimale keurmerk E2205 (bij voorkeur een glasfiber helm gebruiken) FIA 8859-2015 of snell sa 2020 aanbevolen.
- E** Een crossbril is verplicht (tenzij je een integraalhelm gebruikt) zonnebrillen of andere brillen zijn verboden. Bij gebruik integraalhelm rijden met gesloten vizier.
- F** Een degelijke nekbescherming is verplicht (neiband, hans systeem, of Simpson hybrid systeem)
- G** Het is verplicht een brandvertragende overall (met brandwerende logo zoals bijv.: Nomex / Proban/ EN 531 /ISO 11612) te gebruiken en handschoenen te dragen (monteurs overall / kartoverall / lasoverall en motorcrosscrosshandschoenen / monteurs handschoenen / plufles of andere niet goedgekeurde materialen zijn verboden) het gebruik van brandwerend ondergoed en balaclava is vanaf 2023 verplicht.
- H** Het is niet toegestaan reclameborden, vlaggen of andere onnodige attributen in op of aan de auto te bevestigen, geen obscene teksten/afbeeldingen, tevens zijn Raambanners verboden
- I** Het H-Frame is voorzien van gordelgeleiders van glad materiaal die dicht zijn zodat de schoudergordel hier op geen enkele manier uit kan schieten tijdens de wedstrijd. Gordelbanden zo kort mogelijk bevestigen aan het H-Frame om uitrekken zoveel mogelijk tegen te gaan. Hoek van de heupgordel is tussen de 45 en 55 graden en dient over het bekken te lopen. En dient zover mogelijk onder op de staander van de bok bevestigd te worden. Hoek van de schouderbanden is 5 graden naar beneden tot 30 graden naar boven. En dienen achter de bestuurder zo bevestigd te zijn dat deze niet van de schouder kunnen afglijden.

J Voorbeeld hieronder:

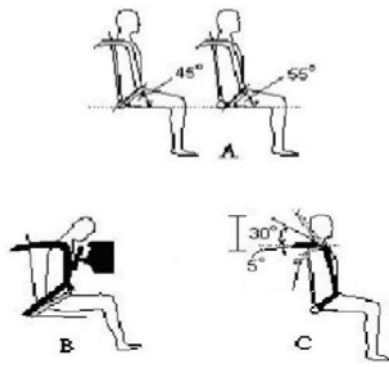

11. Startnummer op het dak

A Het is verplicht om een startnummer op het dak te monteren die goed en duidelijk leesbaar is, de plaat zelf moet wit zijn met zwarte letters of zwart zijn met witte letters, verder mogen er geen tekeningen opstaan, de plaat dient minimaal 3mm dik te zijn en met minimaal 2x m8 bouten aan het dak bevestigd te zijn en moet binnen de dakrand blijven. Deze mag niet als versteviging dienen.

- **Keurmeesters of wedstrijdleiding hebben het te allen tijde voor het zeggen.**
- **Onnodige discussies of woordenwisselingen tijdens keuring of na de wedstrijd zijn niet gewenst en worden dan ook zwaar bestraft.**
- **Alle auto's dienen gekeurd te worden en vergeet niet je helm, handschoenen en brandwerende overall ook aanwezig te hebben bij de keuring.**
- **Coueurs dienen minimaal 16 jaar te zijn en op elk moment dat hier naar gevraagd wordt hun ID-kaart kunnen tonen. Elke coureur dient in het bezit te zijn van een geldige PAC-daglicentie en dient te allen tijde getoond te kunnen worden.**
- **Verwisseling van rijder is niet toegestaan op geen enkele manier dan ook. Hierop volgt uitsluiting van wedstrijd en verdere straf. Ingeschreven coureur mag alleen deelnemen in zijn eigen auto's.**
- **Negatieve uitingen over andere rijders, vrijwilligers of de organisatie op sociale media kunnen leiden tot uitsluiting van deelname of schorsing**

Voor overige vragen kunt u zich altijd wenden tot de organiserende organisatie of uw eigen klasse spreker/keurmeester.

Mail adres Bangerstox Posterholt.: **bangerstoxposterholt@yahoo.com**